



:Dasa

Arbeitswelt Ausstellung

Praxisbeispiel Leistungsbeschreibung

Katrin Petersen, 18.10.2024, DMB Stammtisch

www.fortmonde.de

Praxisbeispiel Leistungsbeschreibung Miniaturdioramen „Pause machen“

- kreativ-gestalterische Umsetzung
- Lieferleistung
- Schätzpreis: 20.000 EUR netto => UVgO
- funktionale Beschreibung
- Zuschlagskriterien: 70% Leistung / 30% Preis
- Qualitätsbewertung aufgrund Pitch/Aufgabe



Miniaturdiorama „Personalmangel“ Foto: Andreas Wahlbrink, DASA

Praxisbeispiel Leistungsbeschreibung Markterkundung

Zwischen H0 und Kunst

- Markterkundung als Vorbereitung der Leistungsbeschreibung
 - Preis schätzen
 - Übersicht über mögliche Bieter*innen
- Inhalt und Idee der Umsetzung konkretisieren
 - inhaltliche, pädagogische, ästhetische und technische Anforderungen
- Dokumentation der Markterkundung/Recherchen

Praxisbeispiel Leistungsbeschreibung

Aufbau

Titel

1. Vorbemerkungen
2. Leistungsbeschreibung
3. Pitch
4. Inhalt (Konzept)

5. Dokumentation
6. Positionsübersicht

Bewertungsmatrix

Praxisbeispiel Leistungsbeschreibung

Titel

Entwicklung, Herstellung und Lieferung von 12 dreidimensionalen Miniaturdioramen zum Thema „Pause“

DASA Arbeitswelt Ausstellung, Dauerausstellungsbereich „Heilen und Pflegen“

- aussagekräftig
- einheitlich

Praxisbeispiel Leistungsbeschreibung

1. Vorbemerkungen

1.1. Die Institution der BAuA

1.2. Die DASA Arbeitswelt Ausstellung

1.3. Die Ausstellung „Heilen und Pflegen“

1.4. Die Ausstellungszone „Pause machen“

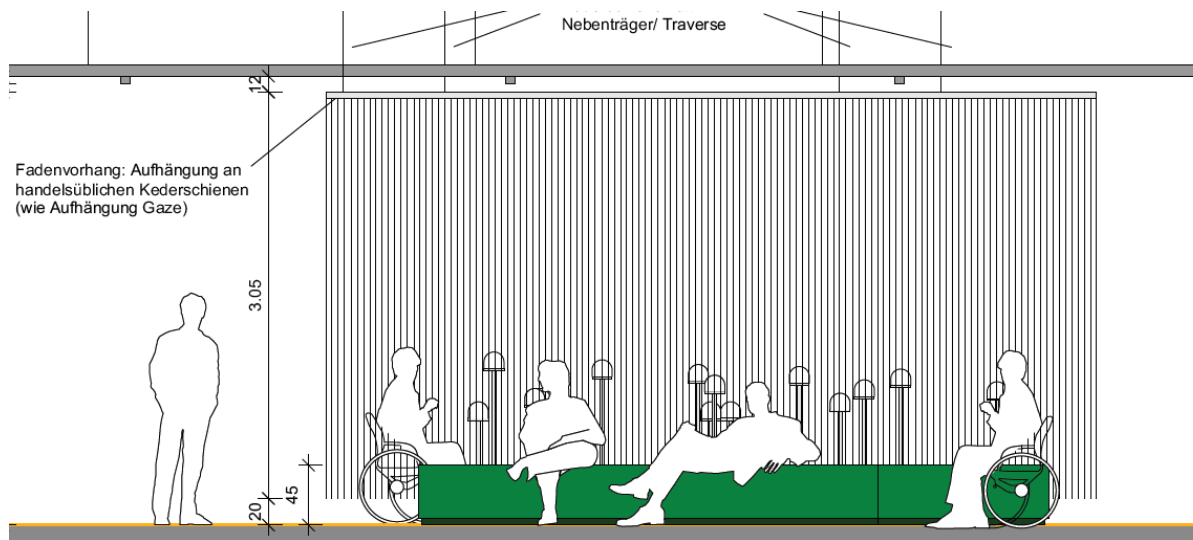

Entwurf Ausstellungsgestaltung „Heilen und Pflegen“, Holzer Kobler Architekturen

Praxisbeispiel Leistungsbeschreibung

1. Vorbemerkungen

- Inhaltliche, technische, organisatorische, institutionelle Rahmenbedingungen

zum Beispiel

1.5. Sicherheit und Arbeitsschutz

1.6. Öffnungszeiten und Betrieb der Exponate

1.7. Zugang zur Ausstellung/Anlieferungsbedingungen

1.8. Technische Standards / technische Rahmenbedingungen

1.9. Nachhaltigkeit, Umweltschutz, Abfallbeseitigung

1.10. Nutzungsrechte, Lizenzen

1.11. Anlagenverzeichnis

Praxisbeispiel Leistungsbeschreibung

2. Leistungsbeschreibung

2.1. Leistungsumfang

*Im Leistungsumfang enthalten ist die **Entwicklung, Herstellung und Lieferung** von 12 dreidimensionalen Miniaturszenen **auf Grundlage der inhaltlichen Vorgaben der DASA** (vgl. die Szenenbeschreibungen in Kapitel 4). Die dreidimensionalen Miniaturszenen müssen **vom Auftragnehmer auf einer Trägerplatte fixiert** werden. Die Mini-Vitrinen für die Exponate (bestehend aus Ständerrohr, Metallbodenplatte und Acrylglasshaube) wurden vom **Generalplaner** der Ausstellung entworfen und werden vom **Ausstellungsbauer** gebaut. Die Montage der Miniaturszenen in der Vitrine wird ebenfalls durch den Ausstellungsbauer vorgenommen.
(Auszug, Stand 2020)*

Praxisbeispiel Leistungsbeschreibung

2. Leistungsbeschreibung

- Leistungsbestandteile und Schnittstellen benennen und abgrenzen

*Bei der Leistung handelt es sich um **die Lieferung** einer Untersuchungssimulation sowie die **Entwicklung (Interaktionsdesign, Screendesign, Softwareprogrammierung, Projektmanagement)** und **steckerfertige technische Umsetzung** eines interaktiven Lernspiels **inklusive** der benötigten **Hardware-Komponenten** sowie der **Herstellung eines Ausstellungsmöbels**, in das die Hardware-Komponenten vom Auftragnehmer eingebaut werden.*

*Der Leistungsumfang besteht aus der **fachgerechten Herstellung, Lieferung, Montage und Installation und Inbetriebnahme** des Exponats im Ausstellungsraum der Ausstellungseinheit....*

(Auszug, Stand 2019)

Praxisbeispiel Leistungsbeschreibung

2. Leistungsbeschreibung

2.2. Anforderungen an die Exponate

- Größe
- Material und Herstellung
- Ästhetik

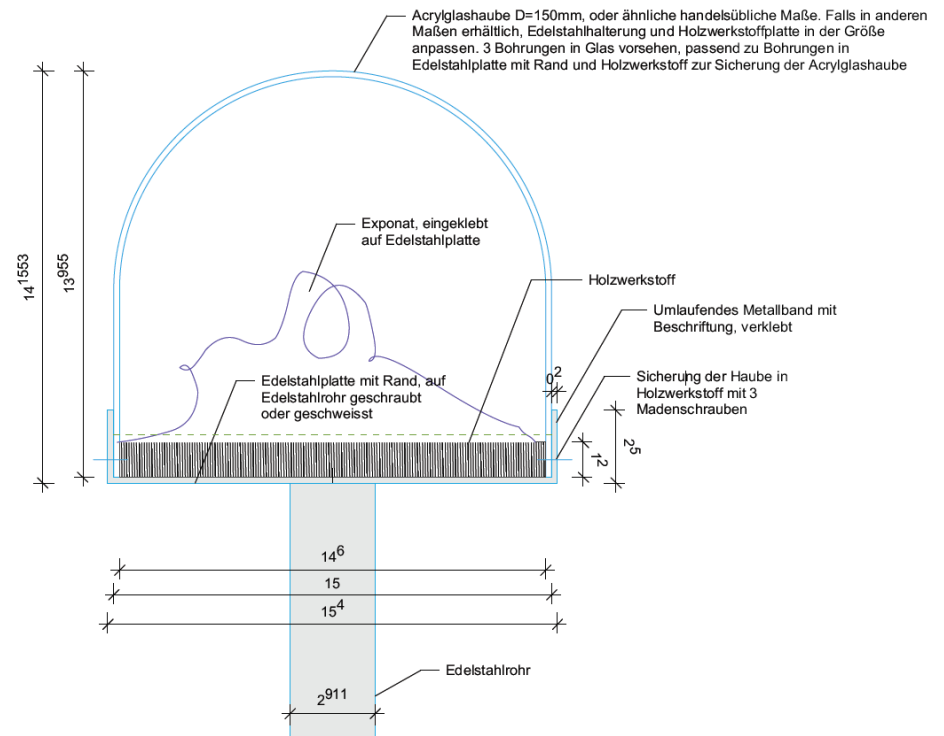

Entwurf, Vitrine Miniaturdioramen, Holzer Kobler Architekturen

Praxisbeispiel Leistungsbeschreibung

2. Leistungsbeschreibung

2.3. Entwicklung der Szenen/Reisekosten

- Projektablauf, Zeitplan und Freigaben
- Grafische Skizzen
- Prototyp
- Korrekturläufe
- Termine (Projekt-Zeitplan)
- Reisekosten
- Projektmanagement

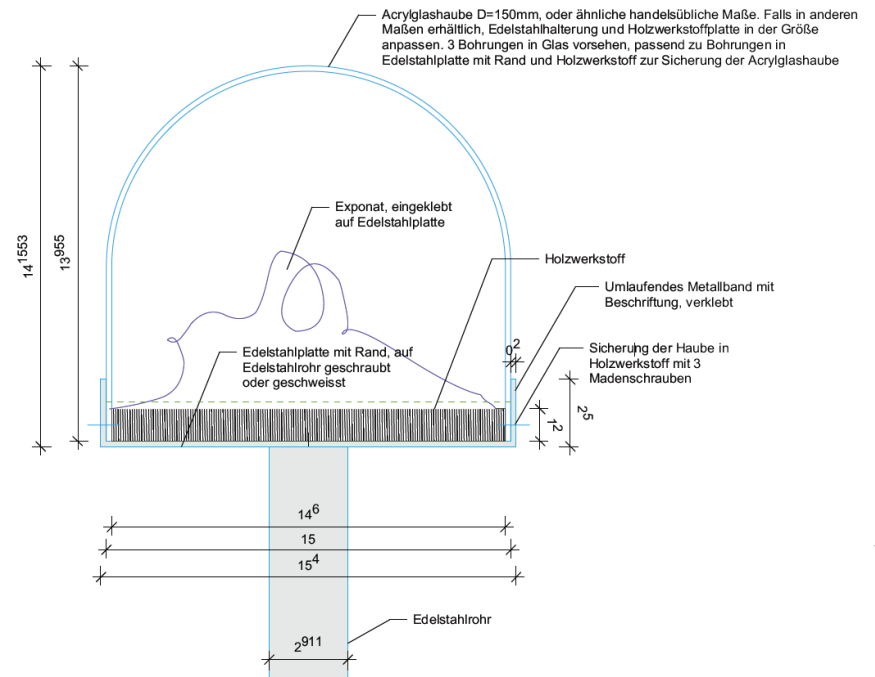

Praxisbeispiel Leistungsbeschreibung

2. Leistungsbeschreibung

2.4. Nutzungsrechte

... ausschließliche räumliche, zeitliche und inhaltlich unbeschränkte sowie übertragbare Recht, die Ergebnisse auf alle bekannten Nutzungsarten ohne Zahlung einer Vergütung zu nutzen, zu verwerten und zu ändern. Davon ist ausdrücklich auch das Recht der öffentlichen Zugänglichmachung umfasst. ... (Auszug, Stand 2020)

Praxisbeispiel Leistungsbeschreibung

3. Pitch

3.1. Aufgabenstellung

- Beschreibung der Umsetzung (max. 2 DIN A4 Seiten)
 - Beschaffenheit und Haltbarkeit des Materials
 - Herstellungsverfahren
 - ästhetische Anmutung
- Beschreibung der Umsetzung einer Szene
 - Verweis auf Inhalt (Konzept)
 - freie Auswahl einer Szene
 - gestalterische und inhaltliche Kreativität gefordert
- Leistungsbeschreibung + Beschreibung der Umsetzung sind Basis für das Angebot

Praxisbeispiel Leistungsbeschreibung

3. Pitch

3.2. Termine (Pitch)

- Versand der Unterlagen
 - Frist Bieterfragen
 - Frist Beantwortung der Fragen
 - Frist für Abgabe des Angebots
 - Zeitpunkt Beauftragung
 - Zeitraum Start-Gespräch
 - Zeitpunkt spätestes Lieferdatum
-
- Vergütung für die Teilnahme am Pitch

Praxisbeispiel Leistungsbeschreibung

4. Inhalt (Konzept)

4.1. Vermittlungsziele der Miniaturdioramen

4.2. Szenenbeschreibung

Szenenbeschreibungen

Szene	Thema	Exponattext	Aussage
1	Es gibt so viele Aufgaben, die niemals enden - Pause ist strukturell schlecht angelegt	Eine Sisyphos-Aufgabe	Eine Person rollt einen Stein den Hügel hinauf. Der Stein steht für die vielen Aufgaben, die unaufhörlich abzuarbeiten sind und einen überwältigen, sobald man den Stein loslässt, ohne in seiner aktuellen Position zu sichern.
2	Organisationsproblem / Personalmangel	Die Nachtschicht	Eine einzelne Person muss alleine einen Flächenbrand löschen. Sie hat nur eine Löschdecke für mehrere Brandherde. Dieses Bild steht für den strukturellen Personalmangel, der sich im Urlaubs- oder krankheitsfall massiv darstellt, wenn andere Kolleg*innen kurzfristig Schichten übernehmen müssen.
3	Organisationsproblem / Personalmangel	Ausgepresst	Sämtliche Ressourcen einer Arbeitnehmerin werden vollständig ausgepresst, weil das Arbeitspensum auf zu wenigen Schultern verteilt ist. (Bild: Heißmangel, Saftpresse)
4	Die Arbeit in Pflegeberufen erfordert die Fähigkeit der Emotionsregulation (detached concern) – diese wird durch den Austausch mit Kolleg*innen unterstützt (in der Pause)	Sprich dich aus!	In der gemeinsamen Pause entstehen Gelegenheiten über Probleme und Gefühle zu sprechen. Da ist es möglich das Herz zu öffnen und auszuschütten.
5	Arbeitnehmer*in haben eine hohe intrinsische Motivation und stellen die Bedürfnisse ihrer Patienten / ihrer Bewohner über die eigenen.	Nur noch kurz die Welt retten	Arbeitnehmer*in symbolisiert eine*n Superheld*in, ist unverwundbar und kümmert sich selbstlos um Kranke und Schwache. Wer die Welt retten will, macht keine Pause.
6	Mangelnde Pausenkultur trotz vorhandenen Bewusstseins für die Wichtigkeit von regelmäßigen Pausen	Eingetretene Pfade	Wandernde (Medizinpersonal) trotten den eingetretenen Pfad entlang. Sie bemerken nicht den Wegweiser Richtung Abzweiger „Pause“, weil dieser durch Witterungseinflüsse und Bewuchs schlecht zu erkennen ist. Ggf. haben sie Scheuklappen auf und können die Abzweigung nicht sehen.

Auszug Szenenbeschreibung Miniaturdioramen, Stand 2020

Praxisbeispiel Leistungsbeschreibung

4. Inhalt (Konzept)

Weitere Möglichkeiten

- Drehbuch
- User Journey
- General Setup (zum Beispiel als Screen-Abfolge)

Praxisbeispiel Leistungsbeschreibung

5. Dokumentation

- Was wird für Inbetriebnahme und Betrieb benötigt?
zum Beispiel
 - technische Datenblätter
 - Reinigungshinweise
 - technische Zeichnungen
 - Bedienungshandbuch
 - Blockschaltbild
 - Prüfprotokolle
 - Wartungshinweise (Wartungsvertrag?)
- gegebenenfalls Betriebsstabilität und Testphase in die Leistungsbeschreibung aufnehmen

Praxisbeispiel Leistungsbeschreibung

6. Positionsliste

3. Zusammenfassung / Positionsliste

Das Angebot soll entsprechend folgender Positionsliste gegliedert werden:

Pos.		Preis
1.	Hardware / Medientechnik	
2.	Entwicklung, Design und Programmierung (Interaktionsdesign, Screendesign, Software, Programmierung)	
	2.1 Kombination von Profi- und Besuchermodus	
	2.2 Anpassung der Profi-Anwendung	
	2.3. Besucheranwendung	
3.	Herstellung eines Ausstellungsmöbels	
4.	Workshops (Konzeption, Schulterblick, Vorabnahme)	
5.	Anlieferung, Montage und Installation	
6.	Schulung	
7.	Dokumentation	
	Gesamtpreis netto	
	MwSt.	
	Gesamtpreis brutto	

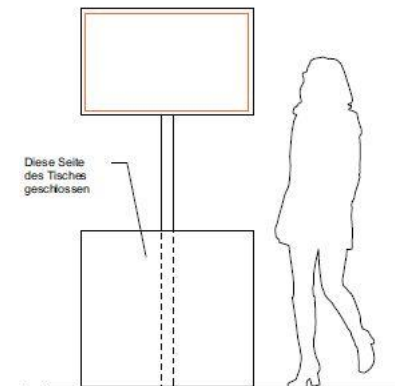
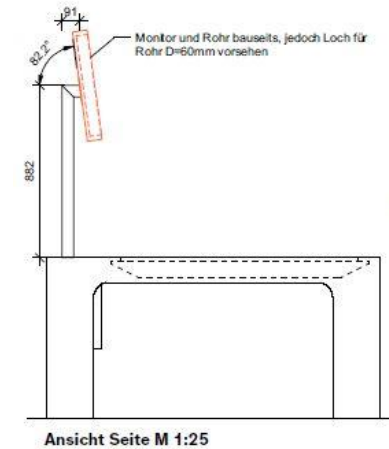

Ausschnitt Entwurf Ausstellungsmöbel Simulation, „Heilen und Pflegen“, Holzer Kobler Architekturen

Praxisbeispiel Leistungsbeschreibung Bewertungsmatrix

Bewertungsmatrix – Zuschlagsprüfung											
Bieter : [Name/Bezeichnung]											
KG	Ty	Leistungskriterien für Grafik	J/N	GP	BP	LP	0 Leistungspunkte Wertebereich 0: nicht erfüllt	1 Leistungspunkt Wertebereich 1: geringer Zielerfüllungsgrad	2 Leistungspunkte Wertebereich 2: durchschnittlicher Zielerfüllungsgrad	Wertebereich 3: hoher/optimaler Zielerfüllungsgrad	
KG 1 – Umsetzung Konzept											
K 1.1	B	Ideenskizze Illustrationen und Infografik (Positionen 12 & 4)			50	1	50	Die beschriebene Umsetzung entspricht nicht den Vorgaben.	Die präsentierten Ideen entsprechen kaum den Vorgaben. Es ist unwahrscheinlich, dass die Ausstellungsgrafik attraktiv wird.	Die präsentierten Ideen erfüllen z. T. die Vorgaben	Die präsentierten Ideen erfüllen voll die Vorgaben, das Konzept ist originell und attraktiv.
KG 2 – Umsetzung Stil / Skizzen											
K 2.1	B	Die Gestaltung der Texte ist optisch ansprechend und originell und gleichzeitig barrierefrei.(Position 2)			25	2	50	Der präsentierte Stil entspricht nicht den Erwartungen.	Der Stil entspricht kaum den Vorgaben.	Der Stil entspricht z. T. den Vorgaben.	Der präsentierte Stil erfüllt die Erwartungen, der Ansatz verspricht eine attraktive und originelle Ausstellungsgrafik.
K 2.2	B	Diskriminierungssensible Darstellung der Inhalte			25	3	90	Die Inhalte sind nicht diskriminierungssensibel dargestellt.	Die Inhalte sind zum Teil diskriminierungssensibel dargestellt.	Die Inhalte sind zu einem großen Teil diskriminierungssensibel dargestellt.	Die Inhalte sind voll umfänglich diskriminierungssensibel dargestellt.
Gesamt Kriterien					100		190				

➤ Einfache Richtwert-Methode bei 50% Leistung / 50% Preis

Anbieter	Preis	LP	Quotient
Agentur 1	20.000	240	83,33
Agentur 2	22.000	290	75,86
Agentur 3	30.000	290	103,45

Beispiel Bewertungsmatrix und Auswertung der Angebote für Grafik- und Illustrationsleistungen,
Stand 2024

Praxisbeispiel Leistungsbeschreibung Fortbildungsangebote

Forum Vergabe e.V. Basis-Schulung

<https://forum-vergabe.de/veranstaltung/basisschulung-vergaberecht-oktober-2024-berlin/>

Reguvis Akademie GmbH

<https://shop.reguvis.de/akademie/>

Kommunales Bildungswerk e.V

<https://www.kbw.de/>

DVNW Deutsches Vergabenetzwerk GmbH

<https://portal.dvnw.de/akademie/>

BAköV Bundesakademie für öffentliche Verwaltung

https://www.bakoev.bund.de/DE/00_Home/home_node.html

Bundesverwaltung und Bundesbehörden kostenlos

Mittelbare Bundesverwaltung und sonstige Teilnehmer*innen Kostenbeitrag

Vielen Dank.

DASA
Arbeitswelt Ausstellung
Katrin Petersen
Bundesanstalt für
Arbeitsschutz und Arbeitsmedizin
Friedrich-Henkel-Weg 1-25
D-44149 Dortmund
Telefon: 0231 9071-2134
Email: petersen.katrin@baua.bund.de



Miniaturdiorama „Rückzugsort“ Foto: Andreas Wahlbrink, DASA